

# CRITERIOS PARA LA HOMOLOGACIÓN Y ESTANDARIZACIÓN DE VARIABLES (GESTIÓN DE METADATOS)

# REGISTRO ADMINISTRATIVO: APROVECHAMIENTO PARA USO ESTADÍSTICO

PLANIFICACIÓN  
ESTADÍSTICA

TRANSFORMACIÓN Y  
EVALUACIÓN DEL RA  
HASTA REGISTRO  
ESTADÍSTICO

GENERACIÓN DE LA  
OPERACIÓN  
ESTADÍSTICA A  
PARTIR DE RA'S

# ELEMENTOS DE LOS DATOS ESTADÍSTICOS



# ELEMENTOS DE LA ESTANDARIZACIÓN



# MPE PARA REGISTRO ADMINISTRATIVO

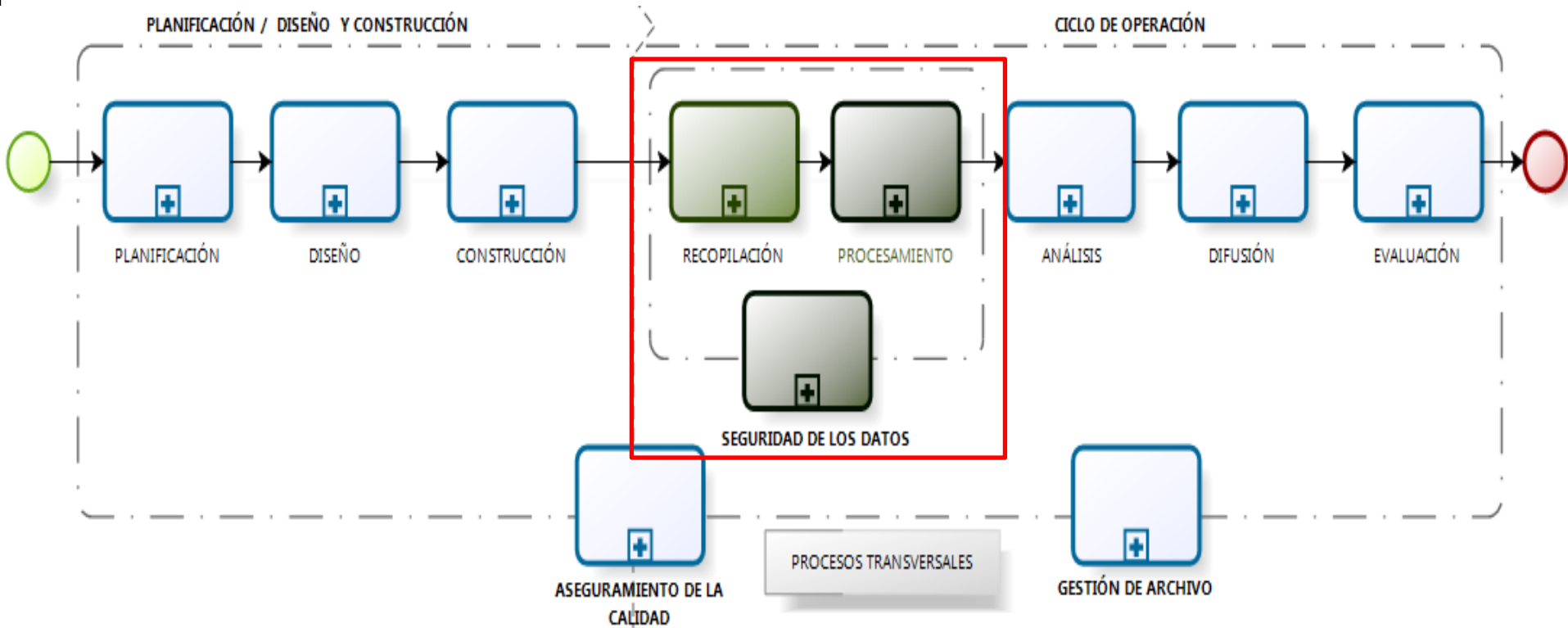

# MPE: RECOPIACIÓN

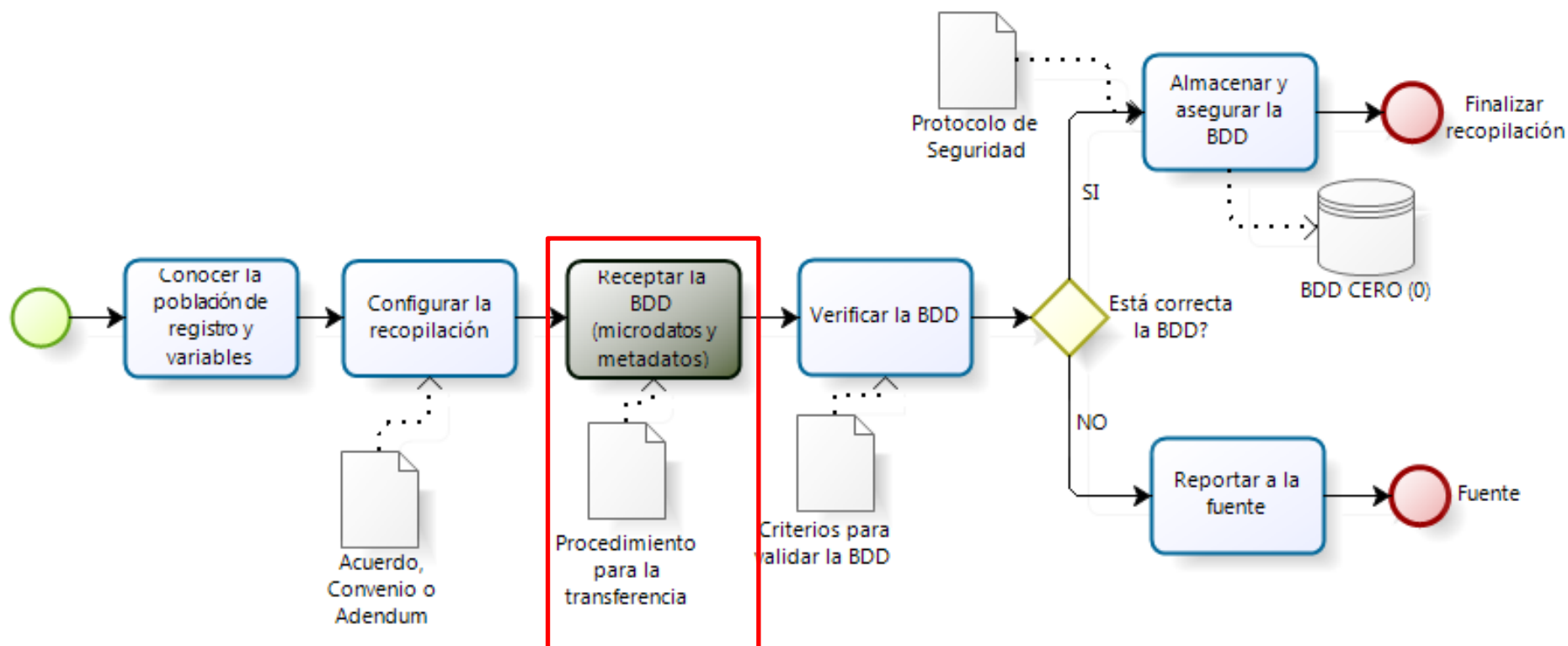

# MPE: PROCESAMIENTO

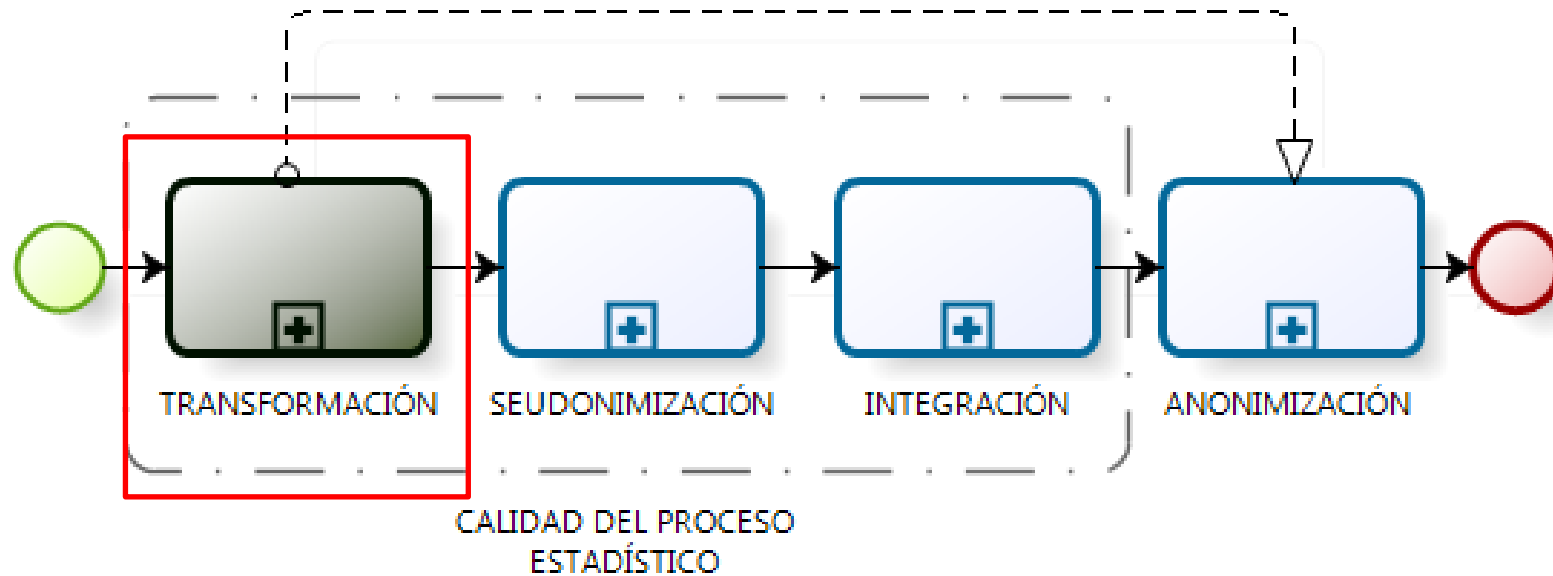

# MPE: PROCESAMIENTO

## Transformación

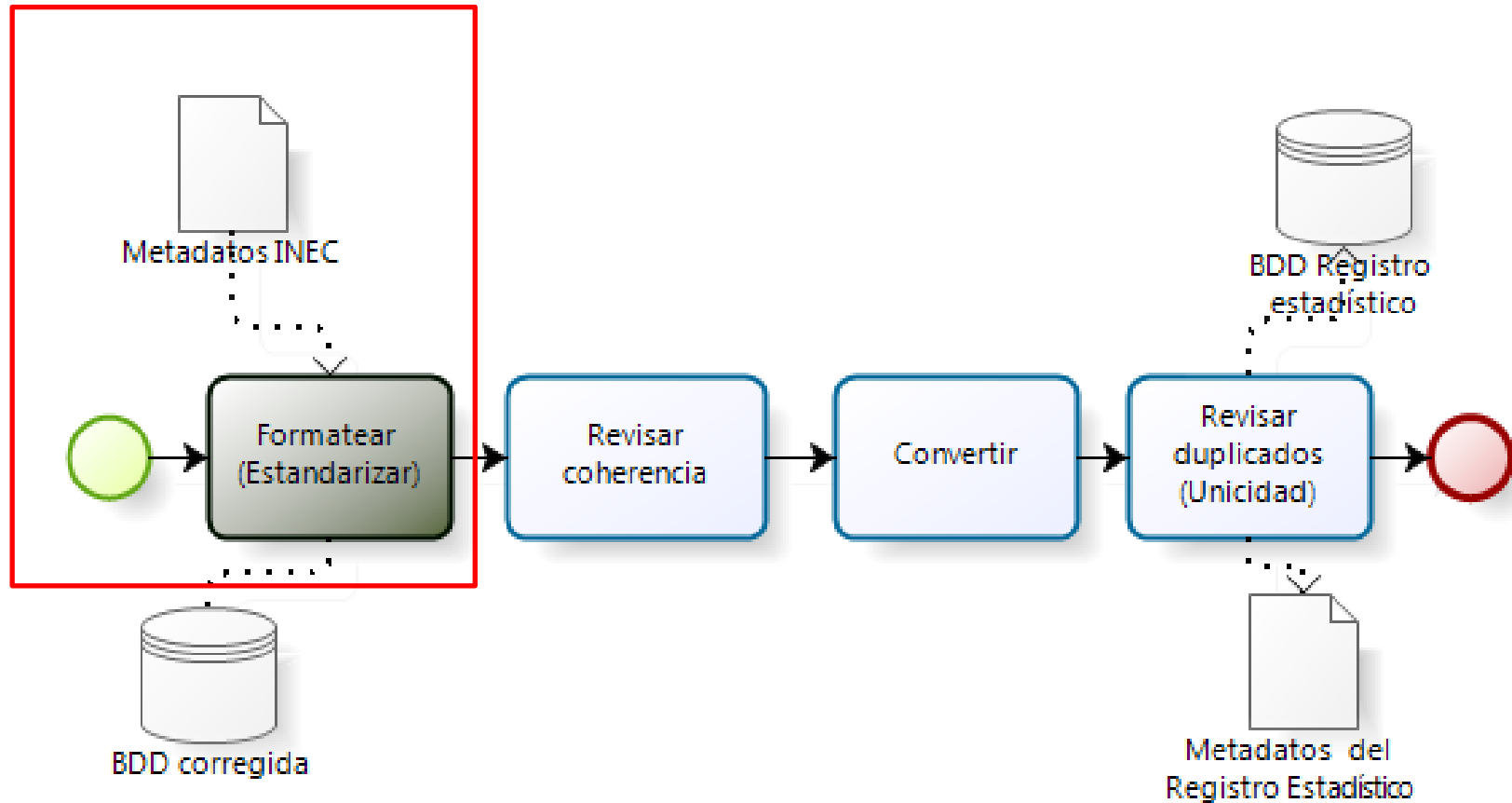

# EJEMPLO BASE DE ESTANDARIZACIÓN

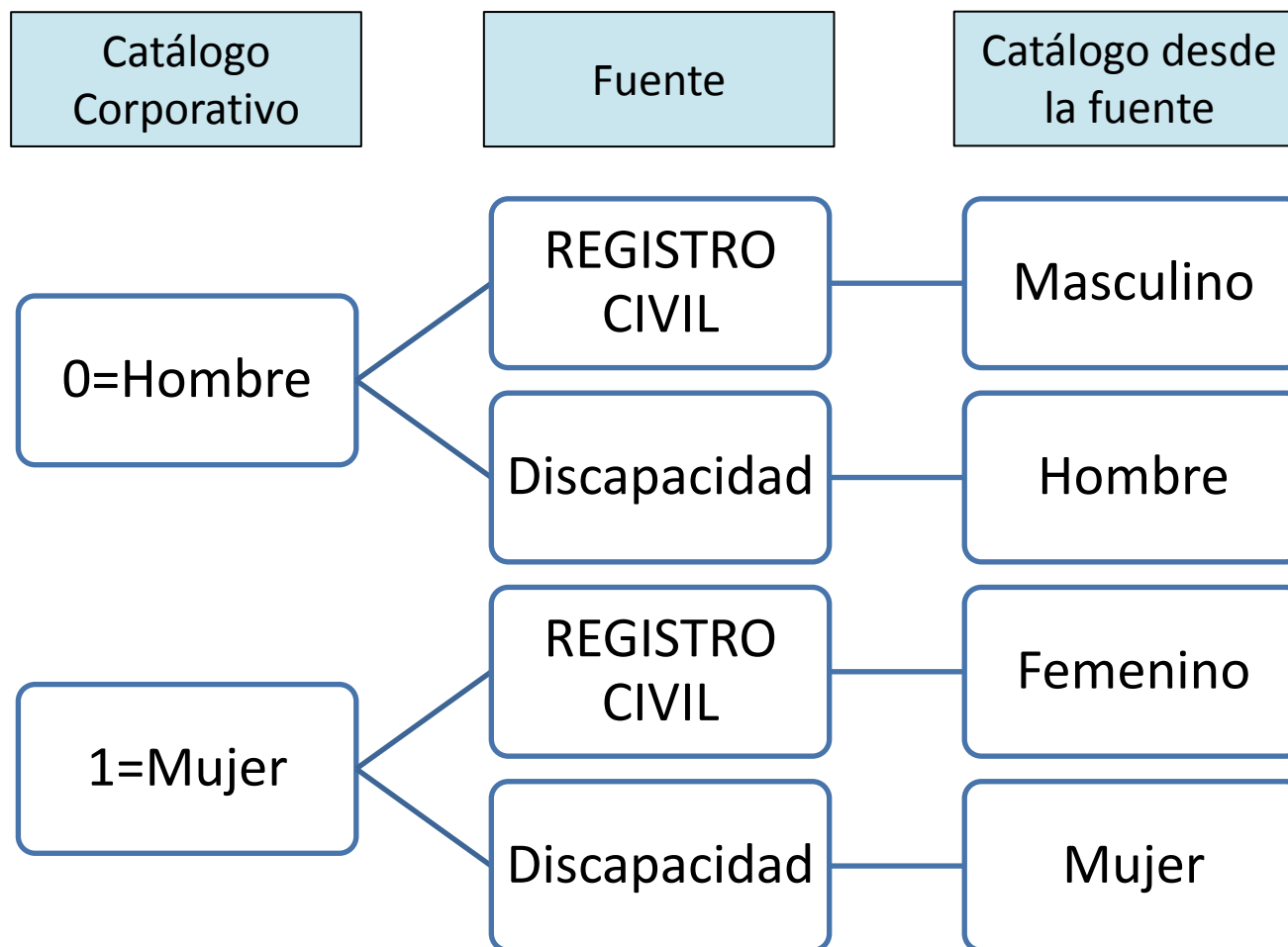



# Sistemas Informáticos Desarrollados y en Desarrollo para la Producción Estadística

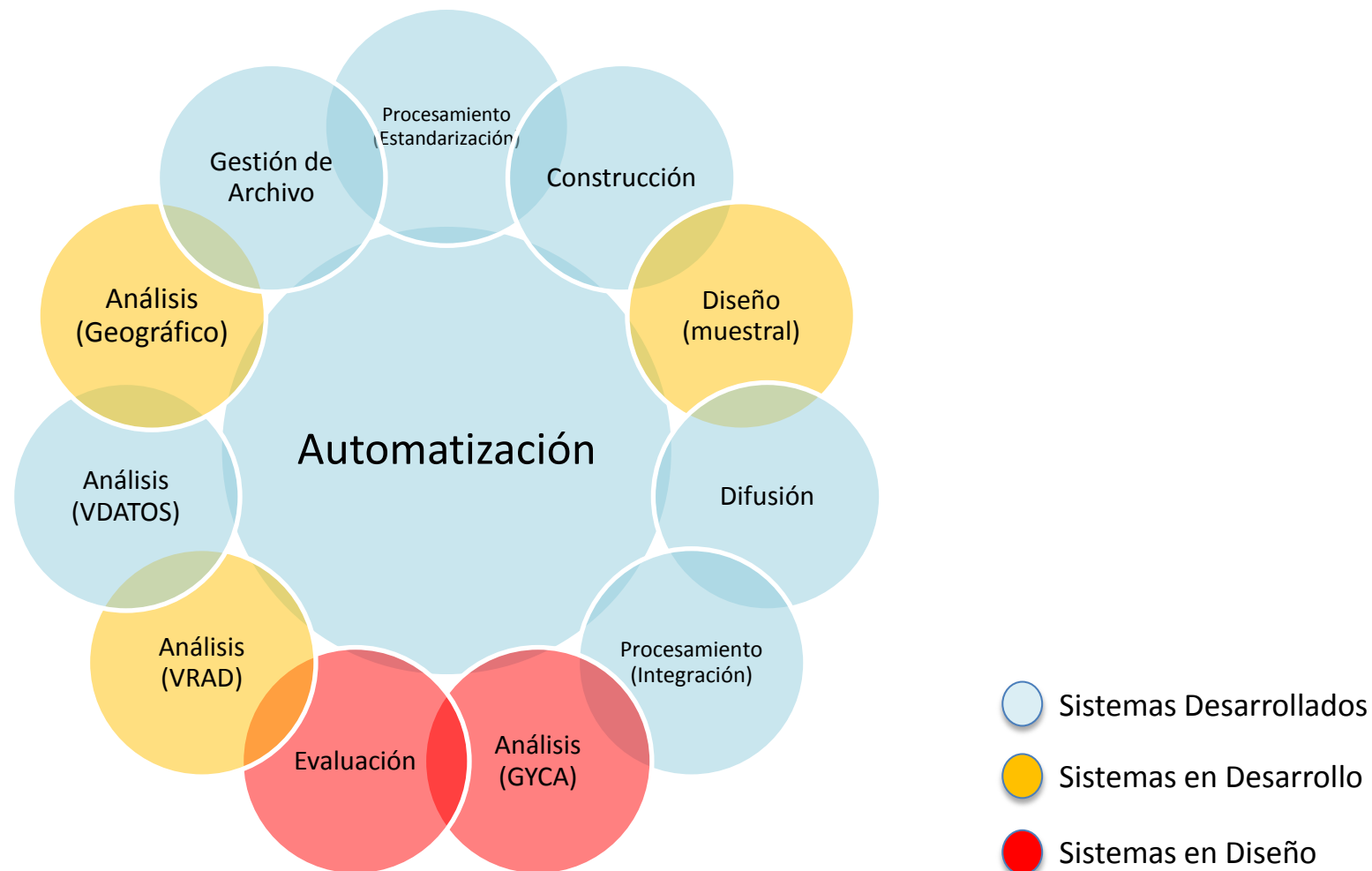

# Sistema de Gestión de datos y metadatos para el Ecuador

**METADEC**  
Gestión de datos y  
Metadatos

- ✓ Sistema de almacenamiento, gestión de datos y metadatos.
- ✓ Permite crear la estructura de un formulario, parametrizar saltos y validaciones.



Sistema de almacenamiento y gestión de datos y metadatos para el Ecuador

Sistema único de autenticación



Usuario de dominio:

Contraseña:



**Ingresar**

# Estándares Internacionales para la modernización Estadística

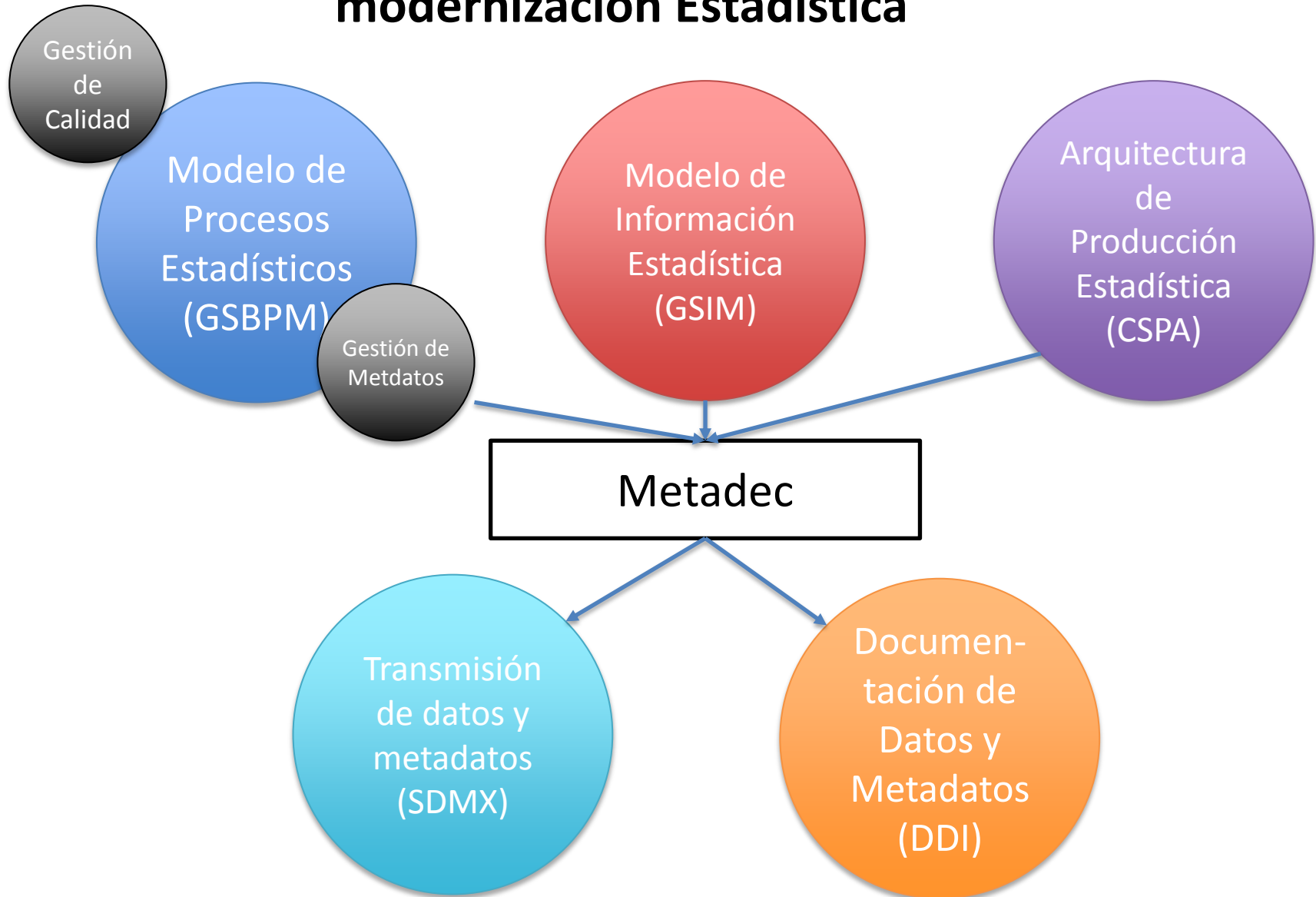

# ESTRUCTURA DEL METADEC

**METADATOS:**  
 ESTANDARIZACIÓN  
 DE VARIABLES Y  
 CREACIÓN DE  
 CUESTIONARIOS

**METADEC**  
 SYSTEM

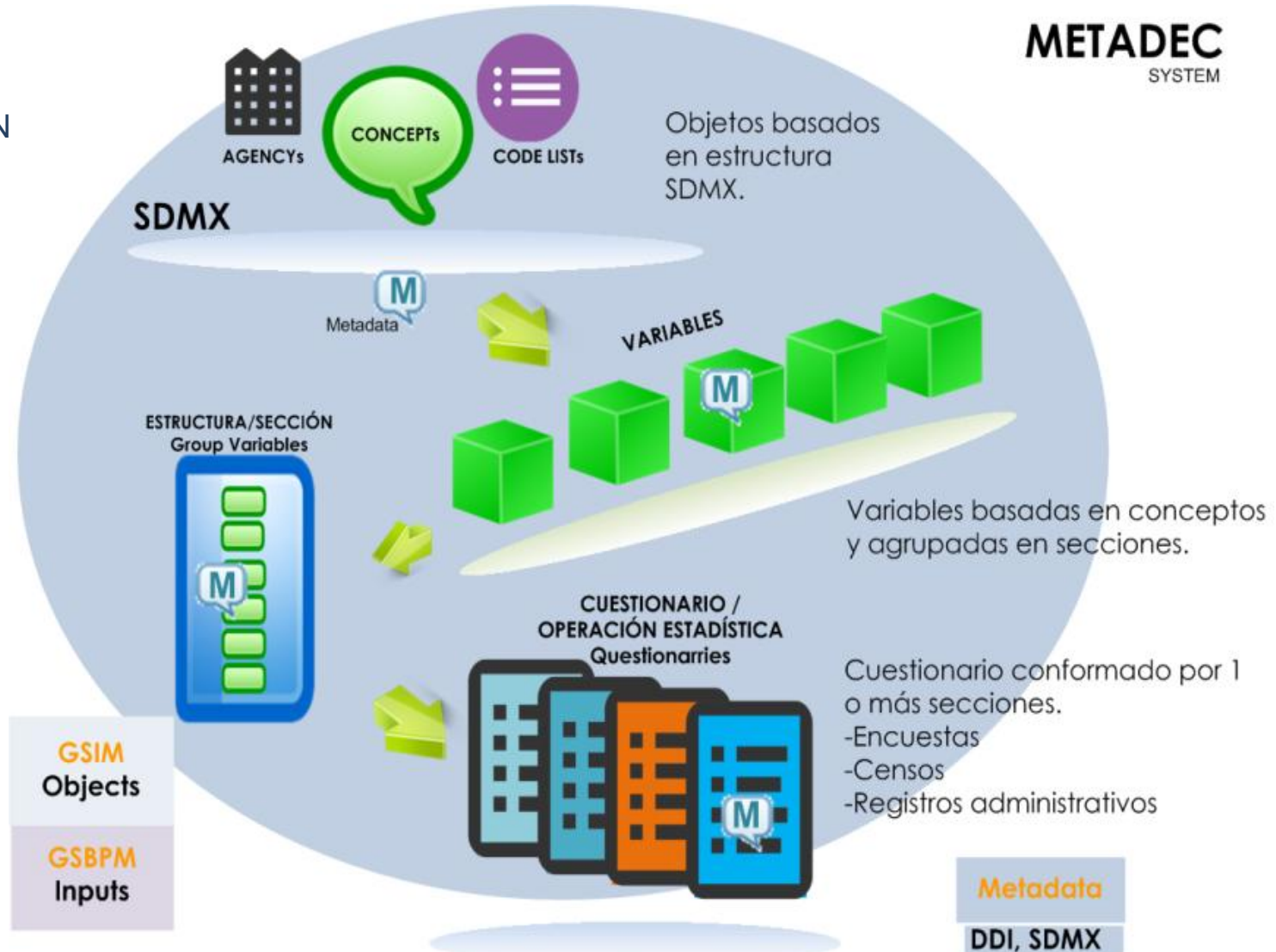

# PASOS PARA ESTANDARIZAR

1. Crear agencias (nombre de cada registro administrativo)



2. Crear catálogos y conceptos 'Padre' (Catálogo Corporativo de variables)



3. Crear catálogos por cada variable del registro administrativo, y atar a catálogos y conceptos 'Padre'



4. Crear y atar a la estructura de datos



5. Estandarizar mediante herramientas informáticas (UDF's)

# 1. CREAR AGENCIAS

**METADEC** Sistema de almacenamiento y gestión de datos y metadatos para el Ecuador

Salir Administración Consultas Vista Previa de cuestionario Inicio

- Agencias
- Catalogos
- Conceptos
- Validación
- Estructura de Datos
- Variables
- Variables Reg. Admin.
- Cuestionario
- Cuestionario Estructura de Datos
- Validación Compuesta
- Salto

Código del Concepto:

Nombre:

Descripción:

Alias:



**Agencias**

Las agencias son instituciones u organismos que producen estadística.

**Listado de Agencias**

Código	Nombre	Descripción	Alias	Editar	Eliminar
AND	ANDALUCIA	COOPERATIVA DE AHORRO Y CREDITO ANDALUCIA		<input type="button" value="✎"/>	<input type="button" value="🗑"/>
CED_RC_GAL	CEDULADOS RC - GALAPAGOS	CEDULADOS DEL REGISTRO CIVIL - GALÁPAGOS		<input type="button" value="✎"/>	<input type="button" value="🗑"/>
CI2016	CARLOS INAGUAZO	TALLER CARLOS INAGUAZO		<input type="button" value="✎"/>	<input type="button" value="🗑"/>
CPV_GALAP	CPV GALAPAGOS 2015	CENSO DE POBLACIÓN Y VIVIENDA MEDIANTE UN MODELO MISTO (ENUMERACIÓN EXHAUSTIVA Y REGISTROS ADMINISTRATIVOS)		<input type="button" value="✎"/>	<input type="button" value="🗑"/>
DAVID2016	DAVID GUANO	TALLER DAVID GUANO		<input type="button" value="✎"/>	<input type="button" value="🗑"/>
DEF_FETAL	DEFUNCIONES FETALES	DEFUNCIONES FETALES SIES		<input type="button" value="✎"/>	<input type="button" value="🗑"/>
DINADIS	DISCAPACITADOS	DISCAPACITADOS - DINADIS		<input type="button" value="✎"/>	<input type="button" value="🗑"/>
EBJA_MINED	EBJA - MINEDUC	EDUCACIÓN BÁSICA DE JOVENES Y ADULTOS		<input type="button" value="✎"/>	<input type="button" value="🗑"/>
GAD_QUITO	GOBIERNO AUTONOMO DESCENTRALIZADO QUITO	TRABAJADORES AUTONOMOS		<input type="button" value="✎"/>	<input type="button" value="🗑"/>
IESS	AFILIADOS IESS (CPVGAL)	AFILIADOS AL INSTITUTO ECUATORIANO DE SEGURIDAD SOCIAL		<input type="button" value="✎"/>	<input type="button" value="🗑"/>

Código del RA

Nombre del RA

Descripción del RA

## 2. CREAR CATÁLOGOS Y ATARLOS AL 'PADRE'

Sistema de almacenamiento y gestión de datos y metadatos para el Ecuador

🏠 Salir Administración ▾ Consultas ▾ 🔄 Vista Previa de cuestionario 🏠 Inicio

Código de Catálogo:

Tipo de Catálogo: Selecione...

Descripción:

Versión:

Agencia: Selecione...

Homologación Reg. Admin.: Selecione... Estado:

Nombre:

Código de la variable

Nombre de la variable

📄 Guardar

📄 Nuevo

Lista de Catálogos

1 de 82 1 2 3 4 5 6 7 8 9 10

Código	Nombre	Tipo de Catálogo	Versión	Estado	Agencia Seleccio	Homologación Reg. Admin.	Editar	Ver Detalle
CAT_ESCALA_SATISFAC	ESCALA SATISFACCION	Básico	1.0	☑	DIRECCI DE ESTADIS ECONO			
CAT_ESTABL_SALUD_DII	ESTABLECIMIENTOS DE SALUD 2015	Extenso	2016	☑	INEC DIES			
CAT_RESP_SI_NO	RESPUESTA SI O NO	Básico	1.0	☑	DIRECCI DE ESTADIS ECONO			
CD_ESTADO	ESTADO DE LA CUENTA	Básico	2016	☑	ANDALU			
CG_ACTIVIDADES_1SEM	OPCIONES DE TRABAJO SEMANA PASADA	Básico	2015	☑	INEC			
CG_CANTON_SRI104	CANTON	Básico	1603	☐	FORMUL	DPA_CANTON		
CG_COMBUSTIBLE_HOK	COMBUSTIBLE O ENERGIA PARA COCINAR	Básico	2015	☑	INEC			

1 de 82 1 2 3 4 5 6 7 8 9 10

**Catálogos**

Los catálogos contienen información codificada que puede ser asociada a un concepto.

Existen 2 tipos de catálogos:  
 Básico: máx 20 elementos, Extendido: más de 20 elementos.

# Conclusiones

- La importancia de la gestión de metadatos:
  - Homologación de conceptos
  - Garantizar documentación e información histórica
  - Integración de RRAA y Encuestas
- El uso de herramientas informáticas transversales ayudan a organizar los metadatos





[www.ecuadorencifras.gob.ec](http://www.ecuadorencifras.gob.ec)



-  @ecuadorencifras
-  INEC/Ecuador
-  Inec
-  INECEcuador
-  INEC Ecuador